

1 KONTROLLAV DSI RELEER MHT. TREGHET OG KLEBING	2
1.1 Generelt.....	2
1.2 Merking av releer	2
2 KONTROLLMETODE.....	3
2.1 Sikkerhetsreleer av DSI fabrikat og type RC, RD og RE.....	3
2.2 Sikkerhetsreleer av DSI fabrikat og type PD og PE.	4

1 KONTROLLAV DSI RELEER MHT. TREGHET OG KLEBING

1.1 Generelt

Det har forekommet feil ved eldre sikkerhetsreleer av DSI - fabrikat som skyldes klebing av ankret. Dette gjelder bare releer med produksjonsnummer lavere enn 65000.

Denne feil kan elimineres ved at releene utstyres med polduk.

Ved innsetting av releer i anlegg, enten pga. revisjoner eller forandringer, må det ikke benyttes releer med lavere produksjonsnummer enn 65000 med mindre releene er utstyrt med polduk.

1.2 Merking av releer

Alle nye releer av typen RC, RD og RE skal være forsynt med polduk.

Disse releer vil bli spesielt merket ved at fire festeskruer, to oppe og to nede, blir merket med rød lakk.

Alle releer av nevnte type, som sendes til revisjon, skal bli påsatt polduk dersom dette mangler og merket på respektiv måte.

Stålkjernerreleer, type PC, PD og PE, kan ikke utstyres med polduk, men vil allikevel bli merket på samme måte.

2 KONTROLLMETODE

2.1 Sikkerhetsreleer av DSI fabrikat og type RC, RD og RE.

1. Fjern ledningen (+ ledningen) som sitter på klemmepunkt 1 på releet.
2. Gjør en midlertidig kopling som vist på figur 5.a.1

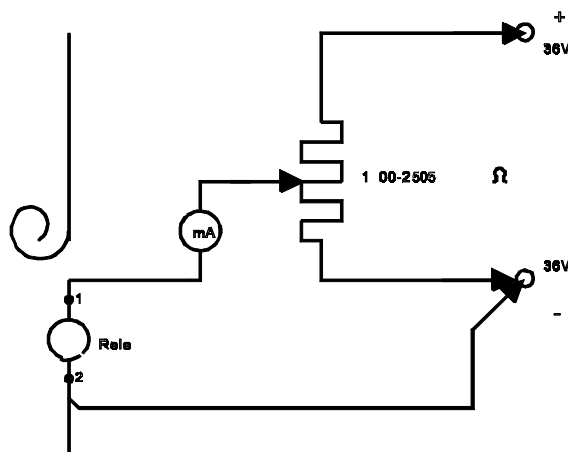

Figur 5.a.1 Oppkobling for test av RC, RD og RE rele.

3. Få releet til å trekke og reduser strømmen gradvis - meget sakte - i området nær frafallsverdien. Avles strømmen idet releet faller.
4. Gjenta forsøket et par ganger for å se om frafallsverdien er konstant.
5. Noter i tabell 5.a.1.

Merk: Releer hvor målt frafallstrøm er 80% eller mindre av påstemlet verdi skal omgående byttes ut. Releer hvor målt frafallstrøm er mellom 80% og 85% av påstemplet verdi skal byttes ved første anledning. I tillegg skal alle releer hvir måleresultatene varierer sterkt for hver avlesning omgående byttes ut.

2.2 Sikkerhetsreleer av DSI fabrikat og type PD og PE.

1. Fjern ledningen (+ ledningen) som sitter på klemmepunkt A10 (A20) på releet.
2. Gjør en midlertidig kopling som vist på figur 5.a.2

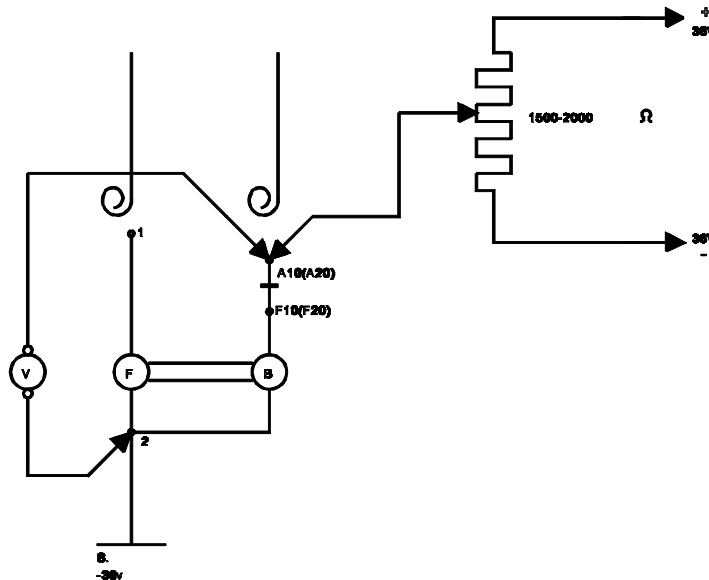

Figur 5.a.2 Oppkobling for test av PD og PE rele.

3. Få releet til å trekke til ved å sette en + på pkt. 1 på releet.
4. Kople til en + på pkt. A10 (A20) og øk spenningen gradvis. Avles spenningen idet releet faller.
5. Gjenta forsøket et par ganger for å se om frafallverdien er konstant. Den spenningen som er nødvendig for å få releet til å falle må ikke være større enn den spenningen som får releet til å trekke.
6. Noter i tabell 5.a.1

